

# Электропривод

## дымового клапана

# VLE24-07

Этот привод заслонки дымоудаления специально разработан для малых и средних конечных воздушных заслонок и блоков управления системой подачи воздуха.

### ОБРАТИТЕ ВНИМАНИЕ ПРИ ПОКУПКЕ:

Производитель вправе менять комплектацию, конструкцию и характеристики, не влияющие на качество конечного продукта, заявленного в паспорте.

## Технические характеристики

Тип электродвигателя	Синхронный
Тип привода	Реверсивный возврат
Основная хар-ка	2 встроенных вспомогательных переключателя
Крутящий момент	7 Нм
Размер оси заслонки	□ 12x12, возможна втулка 8x8...10x10мм
Рабочее напряжение	АС 24 V
Частота	50...60 Гц
Потребляемая мощность (вращение/ удержание)	до 5 Вт
Угол поворота	Макс. 95° (ручное управление)
Время поворота двигателя	<30 сек
Уровень шума	max 45dB
Номинальное значение вспомогательных выключателей	1mA...3(0.5)A, АС220V
Степень пыле- и влагозащиты	IP 54
Рабочая температура	-20°...+50°C
Температура хранения	-30°...+80°C
Влажность	5%...95% без конденсата
Срок службы	5 лет/60000 циклов
Вес	1.7 кг
Площадь заслонки	0.7 м <sup>2</sup>
Стандарт	Декларация соответствия ЕАЭС

## Схема подключения:

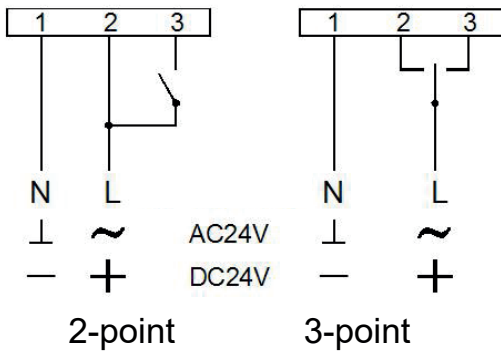

## Вспомогательный переключатель

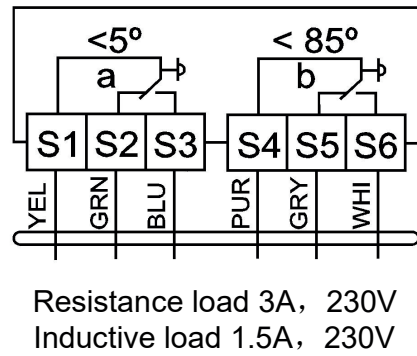

## Размеры привода:

